

FICHA TÉCNICA

Producto: Cerradura de Sobreponer

Modelo: 800

Clasificación: Cerradura de Sobreponer



CARACTERÍSTICAS TÉCNICAS

- **Acabado**
Dorado metálico
Pintura electrostática epóxica – poliéster
- **Material**
Plancha de Acero LAF 2.0 mm ASTM A366
- **Aplicación**
Para puertas exteriores e interiores, metálicas o de madera de 35 a 65 mm de espesor.
- **Norma Técnica**
Norma técnica propia (300,000 ciclos)
- **Llave**
3 llaves de 7 Pines. (900,000 combinaciones)
- **Sistema**
Mas resistente al uso violento de la ganzúa y/o taladro
- **Mecanismo de cierre**
3 pivotes de acero cromado 19 mm de triple avance.
- **Distancia de instalación**
67 mm
- **Peso Unitario**
1.68Kg.
- **Presentación**
 - ✓ Individual: Caja
 - ✓ Caja de 12 unidades (22.6 Kg.)
- **Accesorios**
Tirafones de fijación, escudo protector y pernos coche pasantes

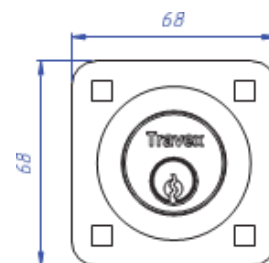
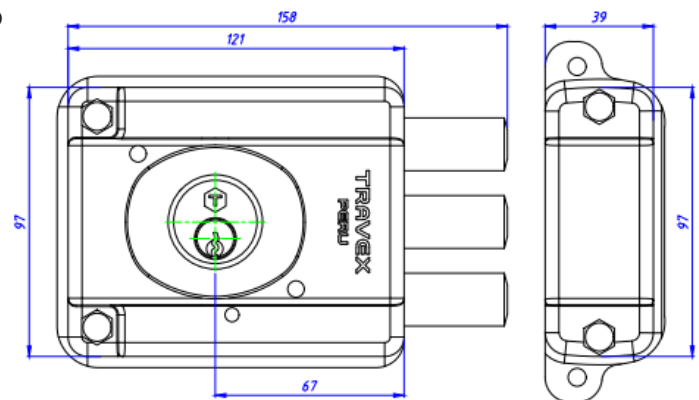

CARACTERÍSTICAS GENERALES

- **Accionamiento:** Los pivotes son accionados con la llave para abrir o cerrar externa e internamente.
- Cerradura complementaria para dar más seguridad a puertas principales