

## FICHA TÉCNICA

**Producto:** Cerradura de Sobreponer  
**Modelo:** 380  
**Clasificación:** Cerraduras de Seguridad



## CARACTERÍSTICAS TÉCNICAS

- **Acabado**  
Dorado.  
Pintura electrostática 100% poliéster.
- **Material del cuerpo**  
Cuerpo con plancha de Acero LAF 1.5 mm JIS G3141
- **Material de la plancha y canastilla**  
Plancha de Acero LAC 2.5 mm ASTM A569.
- **Aplicación**  
Para puertas exteriores e interiores, metálicas o de madera de 35 a 65 mm de espesor.
- **Norma Técnica**  
Norma EN 12209:2017
- **Llaves**  
3 llaves de 7 Pines (perfil doble "S")  
900,000 combinaciones.
- **Sistema**  
Sistema llave – llave  
Más resistente al uso violento de la gonzúa, taladro y/o palanca.
- **Mecanismo de cierre**  
2 pivote de acero cromado de 16 mm de triple avance.  
1 picaporte de bronce
- **Distancia de instalación**  
72 mm
- **Peso unitario**  
1.36 Kg.
- **Presentación**
  - ✓ Individual: Caja
  - ✓ Caja de 12 Unidades (16.5 Kg.)
- **Accesorios**  
Tornillos de fijación, escudo protector jalador, pernos coche pasantes y seguro nocturno.

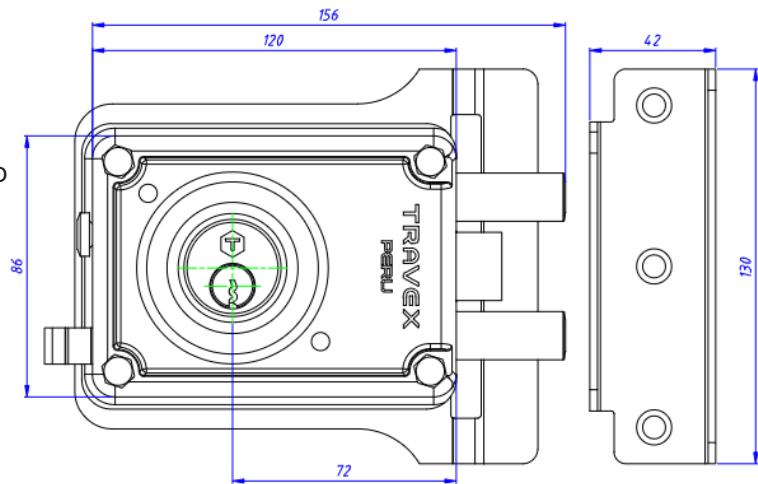

## CARACTERÍSTICAS GENERALES

- **Accionamiento:** Los pivotes y picaporte son accionados con la llave para abrir o cerrar externa e internamente.