

FICHA TÉCNICA

Producto: Cerradura de Sobreponer

Modelo: 111

Clasificación: Cerradura Clásica



CARACTERÍSTICAS TÉCNICAS

- **Acabado**
Dorado
Pintura electrostática 100% poliéster.
- **Material**
Cuerpo y canastilla plancha de Acero LAF 1.5 mm JIS G3141
- **Aplicación**
Para puertas exteriores e interiores, metálicas o de madera de 35 a 65 mm de espesor.
- **Norma Técnica**
Norma EN 12209:2017
- **Llave**
3 llaves de 7 Pines. (perfil doble "S") (900,000 combinaciones)
- **Sistema**
Sistema llave – llave
Más resistente al uso violento de la ganzúa
- **Mecanismo de cierre**
1 cerrojo de bronce macizo de doble avance.
1 picaporte de bronce
- **Distancia de instalación**
60 mm
- **Peso Unitario**
0.876 Kg.
- **Presentación**
 - ✓ Individual: Caja
 - ✓ Caja de 12 unidades (10.83 Kg.)
- **Accesorios**
Tornillos de fijación y disco exterior

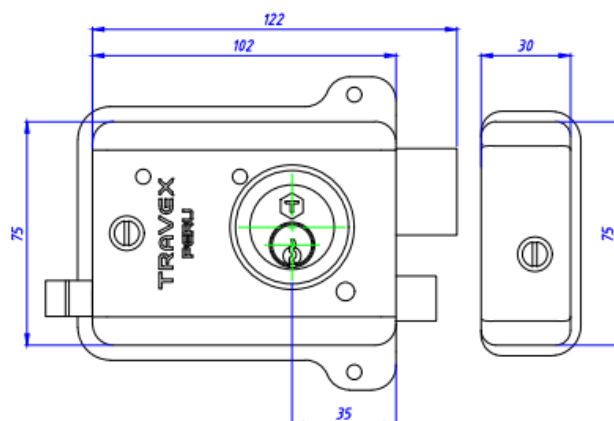

CARACTERÍSTICAS GENERALES

- **Accionamiento:** La barra y el picaporte son accionados con la llave para abrir o cerrar externa e internamente.
- **Reversibilidad:** A solicitud del cliente
- **Cerraduras compatibles:** 114